

This drawing is property of F.A.R.G. s.r.l. All right reserved.

Questo disegno e' proprieta' di F.A.R.G. s.r.l che, a norma di legge, si riserva tutti i diritti.

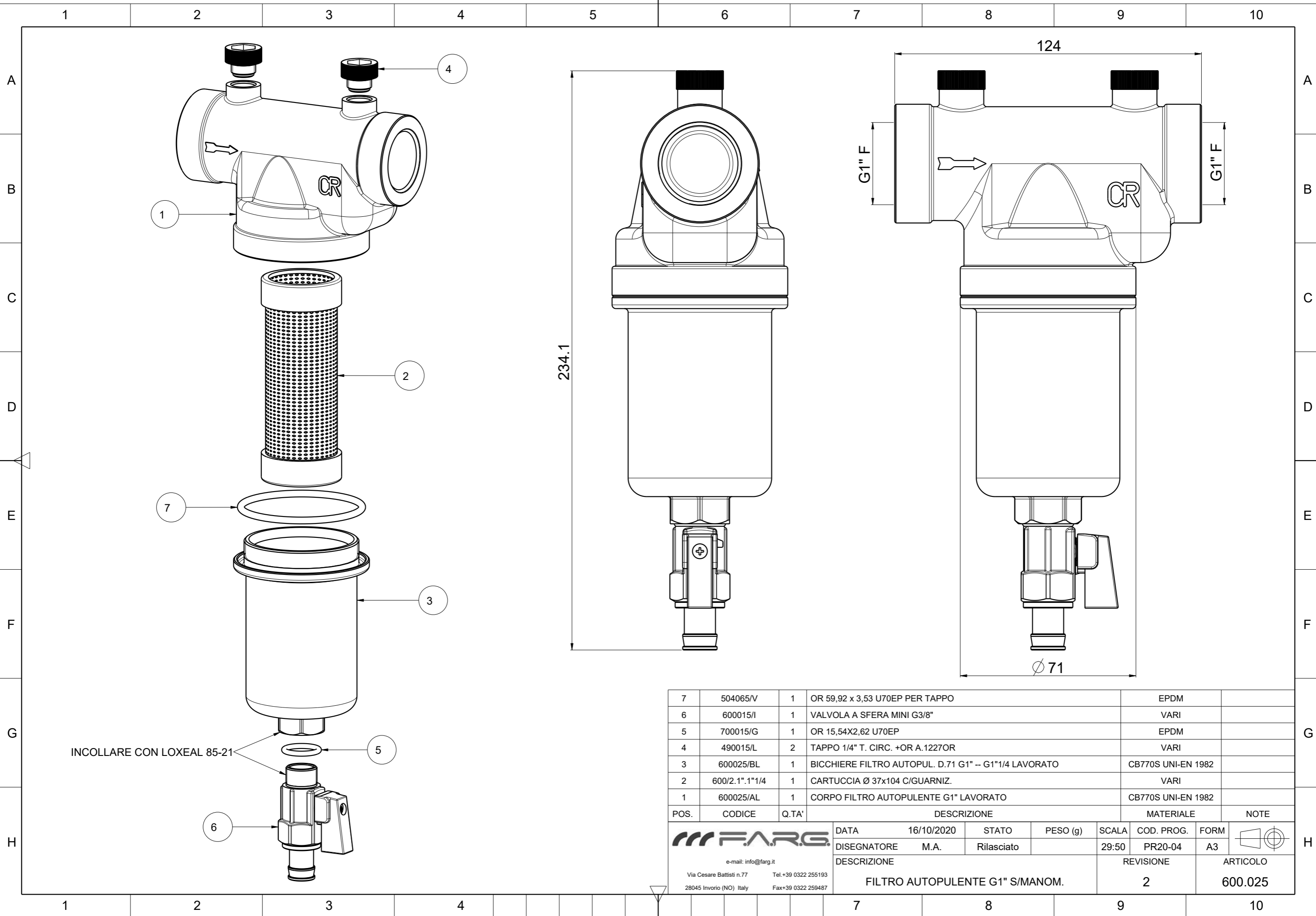

INCOLLARE CON LOXAL 85-21

7	504065/V	1	OR 59,92 x 3,53 U70EP PER TAPPO	EPDM	
6	600015/I	1	VALVOLA A SFERA MINI G3/8"	VARI	
5	700015/G	1	OR 15,54X2,62 U70EP	EPDM	
4	490015/L	2	TAPPO 1/4" T. CIRC. +OR A.1227OR	VARI	
3	600025/BL	1	BICCHIERE FILTRO AUTOPUL. D.71 G1" -- G1"1/4 LAVORATO	CB770S UNI-EN 1982	
2	600/2.1".1"1/4	1	CARTUCCIA Ø 37x104 C/GUARNIZ.	VARI	
1	600025/AL	1	CORPO FILTRO AUTOPULENTE G1" LAVORATO	CB770S UNI-EN 1982	
POS.	CODICE	Q.TA'	DESCRIZIONE	MATERIALE	NOTE
			<b>F.A.R.G.</b>	DATA 16/10/2020	STATO Rilasciato
			e-mail: info@farg.it	PESO (g)	SCALA 29:50
			Via Cesare Battisti n.77	COD. PROG. PR20-04	FORM A3
			Tel.+39 0322 255193	REVISIONE 2	ARTICOLO 600.025
			28045 Inverio (NO) Italy		
			Fax+39 0322 259487		
DESCRIZIONE				ARTICOLO	
FILTRO AUTOPULENTE G1" S/MANOM.				600.025	